

Ansicht A

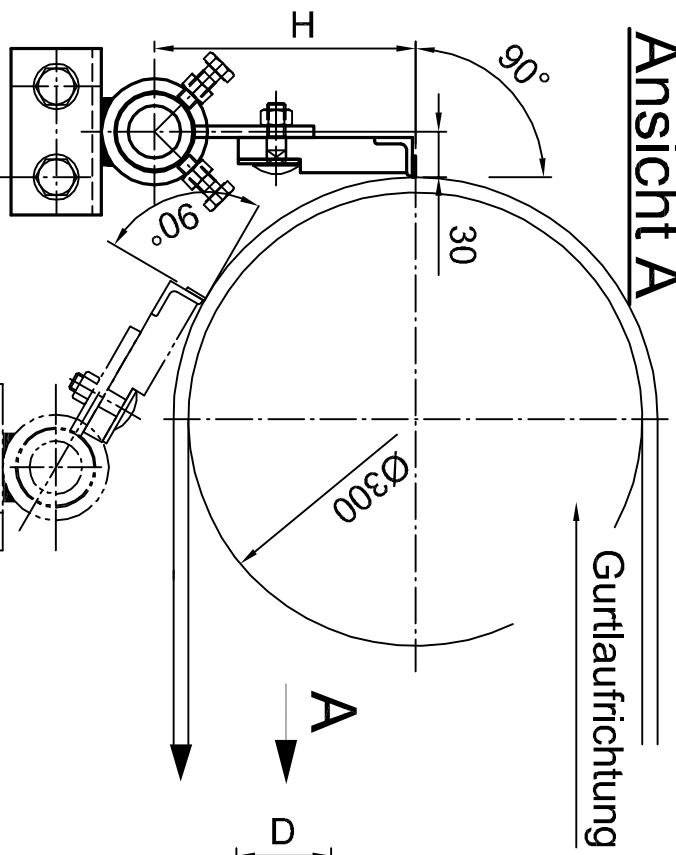

Sx120=(A)

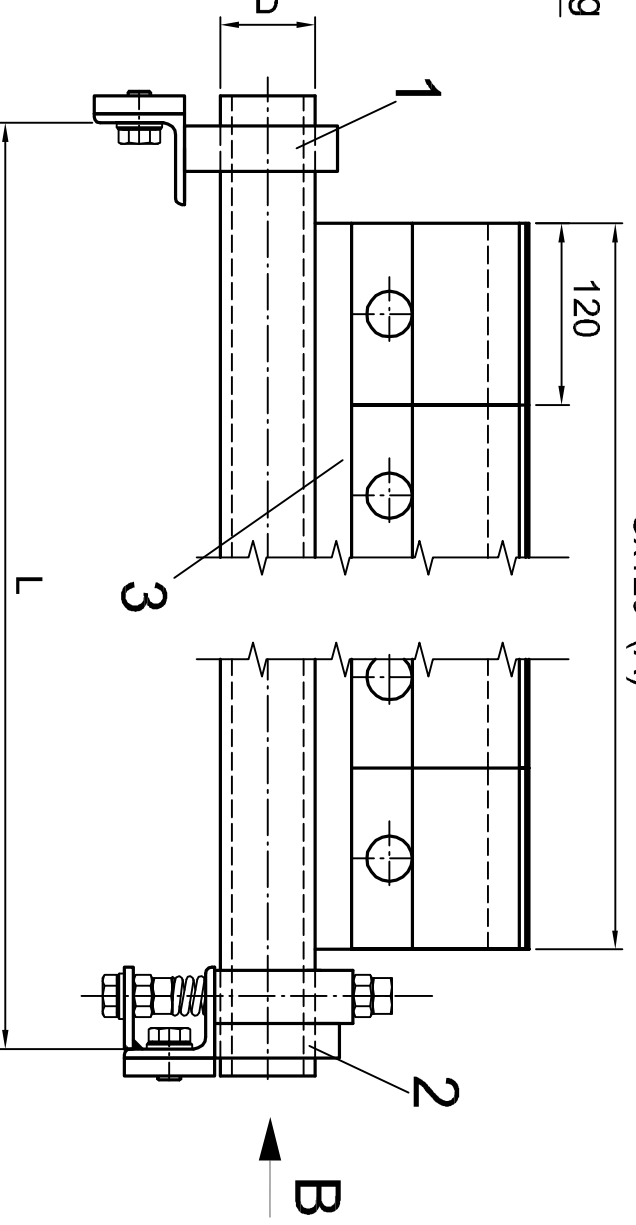

Ansicht B

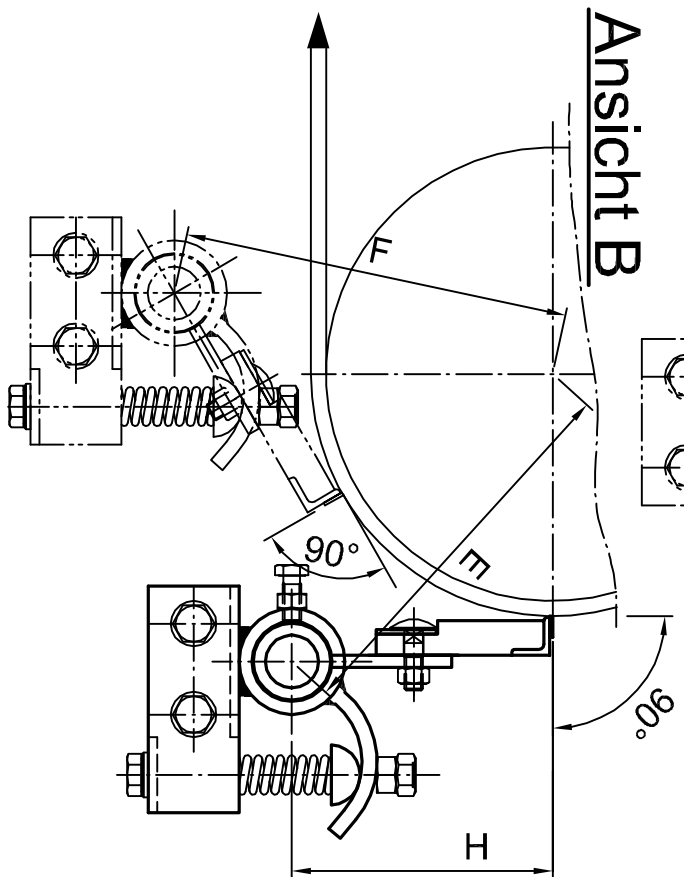

Gurt- breite (B)	Abstreif- breite (A)	Anzahl Segmente (S)	Ø Welle (D)	E	F	H	L max
400	360	3	38	252	236	166	1100
500	480	4	51	257	257	173	1200
650	600	5	51	257	257	173	1350
800	720	6	51	257	257	173	1500
1000	960	8	63	261	261	179	1700
1200	1080	9	63	261	261	179	1900

(Zul. Abw.) (Oberfl.)

Maßstab 1:5

(Gewicht)

Technische Änderungen vorbehalten
technical changes reserved

Datum	Name
Bearb. 04.10.09	KILIAN
Gepr.	
Norm	

FTK

Förderband Technik Kilian GmbH
Aegidistrasse 146

46240 Bottrop

K164	
Ursprung	

Ersatz für:	Ersatz durch:
Trommel Kunststoff-Hartmetall Abstreifer für D=300	
	Blatt 1 Blätter